

Griffleisten für schwenk- oder verschiebbare Türen in jeder gewünschten Länge.

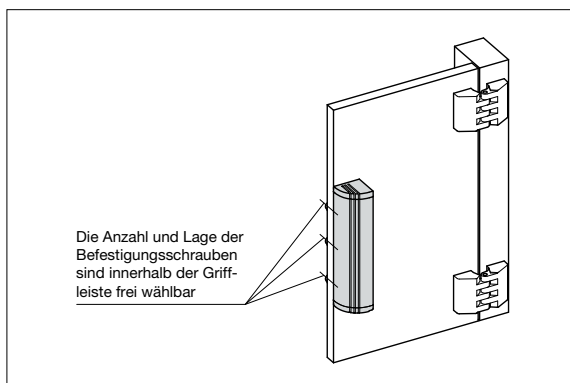

Griffleisten in verschiedenen Ausführungen



Einsatz der Griffleisten

Neues von Ganter in Furtwangen

Wenn Griffe für schwenkbare oder verschiebbare Türen bzw. auch Schubläden benötigt werden, dann bietet jetzt Ganter in Furtwangen mit seinem Programm „Griffleisten GN430“ Lösungen an.

Die Griffleisten (aus gepresstem Aluminium-Profil) haben einen entsprechenden Schraubkanal für M6 - Befestigungsschrauben. Diese können an beliebiger Stelle und je nach Anforderung in beliebiger Anzahl innerhalb des Kanals angebracht werden. Dabei ist darauf zu achten, dass die Mindesteinschraubtiefe in der Griffleiste von 10mm eingehalten wird.

Die Griffleisten bestehen entweder aus schwarzem, strukturmattem, kunststoffbeschichtetem Aluminium (RAL 9005) oder sind naturfarben eloxiert.

Die Endkappen bestehen aus schwarzgrauem Kunststoff (Thermoplast - Polyamid PA) und sind leicht montierbar.

Die Griffleisten haben eine maximale Belastbarkeit bis zu 400 N und sollen maximal mit einem Anzugsmoment von 4 Nm befestigt werden.

Das Aluminium-Profil ist in jeder beliebigen Länge und auch als Meterware lieferbar. Lagermäßig stehen Standard-Längen von 110 bis 500 mm zur Verfügung. Sonderlängen können Sie auch schon bei geringen Stückzahlen wirtschaftlich erhalten.

Die Endkappen werden auch einzeln geliefert.

Mehr darüber in den Ganter Neuheiten + Sortimentserweiterungen zum Katalog 14.1 oder im Internet unter www.ganter-griff.de.

PRESSE-BOX



Ansprechpartner | Contact

Axel Weber

Durchwahl | direct extension

+ 49 (0) 7723 6507-226

E-Mail | Email

axel.weber@ganter-griff.de

Otto Ganter GmbH & Co. KG

Normteilefabrik

Triberger Straße 3

78120 Furtwangen

Telefon +49 (0) 7723 6507-0

Telefax +49 (0) 7723 4659

www.ganter-griff.de